

# Chaircise



## Chaircise USER MANUAL



- ◆ Please read the user manual thoroughly and follow the instructions to ensure proper use.
- ◆ Store this document in a safe place for future reference.



Available on the  
**App Store**



ANDROID APP ON  
**Google play**



### Catalog

English / Deutsch / Français / Español / Português / 日本語 / 繁中



Safety Precautions.....	1
In The Box.....	5
Assembly.....	6
Getting Started.....	11
Download Wonder Core App.....	16
Product Maintenance.....	17
Warranty.....	18



# Safety Precautions

Safety Precautions	Please read the "Safety Precautions" before use and follow the instructions carefully. Ensure compliance with all the listed guidelines.
<ul style="list-style-type: none"> <li>● If you feel unwell while using this product, stop immediately. Consult a physician and follow their instructions before resuming use.</li> <li>● Before each use, check the seat, pedals, screws, pins, and resistance knob. If there is any damage or looseness, stop using it.</li> <li>● This product is an active office chair. Pay attention to clothing hems, shoelaces, or long hair to avoid getting caught in the moving mechanisms or casters.</li> <li>● The product features extended exercise pedals at the front. Before rotating the seat, ensure sufficient safe space around you to prevent the pedals from hitting others, walls, or office furniture.</li> <li>● When not in use, avoid placing the product in high-traffic areas to prevent tripping over the extended pedals. It is recommended to push it under a desk or place it properly against a wall.</li> <li>● Adjust the resistance (levels 0–9) according to your physical condition to avoid injury from overtraining or improper posture.</li> <li>● If you feel uncomfortable or hear abnormal sounds, stop using it immediately.</li> <li>● When resting, leaving the seat, or not using the product, step on the pedals to the bottom and firmly push in the Locking Pin to ensure the product is fixed in Static Rest mode to prevent accidental contact or tripping.</li> <li>● The maximum weight capacity is 120 kg (suitable for heights 150–190 cm). It is for single-person use only; multiple people must not use it simultaneously.</li> <li>● Do not insert fingers or foreign objects into the gaps of the pedal mechanism or under the seat to avoid pinching injuries.</li> <li>● Do not stand on the seat or pedals. Operate according to the user instructions, and do not perform unlisted actions to avoid danger or damaging the product.</li> <li>● Do not use this product in ways not described in the manual to avoid injury or accidents.</li> <li>● The standard castors supplied with this product are hard castors, designed primarily for use on carpets or soft floor surfaces. If the chair is to be used on hard floors (such as wood, tile, etc.), it is recommended to use a protective chair mat.</li> </ul>	
 <b>Use by Children Forbidden</b>	<ul style="list-style-type: none"> <li>● Children are prohibited from using this product without adult supervision to avoid injury.</li> <li>● During use (pedaling activity), keep children and pets away to avoid pinching or collision injuries.</li> <li>● When the product is not in use or the user leaves, be sure to switch and fix the pedals to Locked Mode to prevent children from playing with it or accidentally touching it, which may cause danger.</li> </ul>
 <b>Do not disassemble</b>	<ul style="list-style-type: none"> <li>● Do not disassemble or modify the product. For service, contact: <a href="mailto:supportus@wondercore.com">supportus@wondercore.com</a></li> </ul>



Sicherheitshinweise	Bitte lesen Sie vor der Verwendung die „Sicherheitshinweise“ und befolgen Sie die Anweisungen sorgfältig. Achten Sie darauf, alle aufgeführten Richtlinien einzuhalten.
<ul style="list-style-type: none"> <li>● Wenn Sie sich während der Nutzung unwohl fühlen, brechen Sie sofort ab. Konsultieren Sie einen Arzt und befolgen Sie dessen Anweisungen, bevor Sie das Training fortsetzen.</li> <li>● Überprüfen Sie vor jedem Gebrauch Sitz, Pedale, Schrauben, Stifte und den Widerstandsregler. Bei Beschädigungen oder lockeren Teilen die Nutzung einstellen.</li> <li>● Dies ist ein aktiver Bürostuhl. Achten Sie auf Kleidungssäume, Schnürsenkel oder lange Haare, um ein Verfangen in den beweglichen Mechanismen oder Rollen zu vermeiden.</li> <li>● Das Produkt verfügt vorne über verlängerte Trainingspedale. Stellen Sie vor dem Drehen des Sitzes sicher, dass genügend Freiraum vorhanden ist, damit die Pedale nicht gegen Personen, Wände oder Büromöbel stoßen.</li> <li>● Wenn das Produkt nicht verwendet wird, platzieren Sie es nicht in stark frequentierten Bereichen, um Stolperfallen durch die Pedale zu vermeiden. Es wird empfohlen, es unter einen Schreibtisch zu schieben oder sicher an einer Wand abzustellen.</li> <li>● Passen Sie den Widerstand (Stufen 0–9) an Ihre körperliche Verfassung an, um Verletzungen durch Übertraining oder falsche Haltung zu vermeiden.</li> <li>● Wenn Sie sich unwohl fühlen oder ungewöhnliche Geräusche hören, brechen Sie die Nutzung sofort ab.</li> <li>● Wenn Sie ruhen, den Sitz verlassen oder das Produkt nicht benutzen, treten Sie die Pedale ganz nach unten und drücken Sie den Locking Pin fest hinein, um den Static Rest Modus zu aktivieren und versehentlichen Kontakt oder Stolpern zu vermeiden.</li> <li>● Die maximale Tragfähigkeit beträgt 120 kg (geeignet für Körpergrößen von 150–190 cm). Nur für die Nutzung durch eine Person vorgesehen; nicht von mehreren Personen gleichzeitig verwenden.</li> <li>● Stecken Sie keine Finger oder Fremdkörper in die Spalten des Pedalmechanismus oder unter den Sitz, um Quetschungen zu vermeiden.</li> <li>● Stellen Sie sich nicht auf den Sitz oder die Pedale. Bedienen Sie das Gerät gemäß der Bedienungsanleitung und führen Sie keine nicht aufgeführten Aktionen durch, um Gefahren oder Produktschäden zu vermeiden.</li> <li>● Verwenden Sie dieses Produkt nicht auf eine in der Anleitung nicht beschriebene Weise, um Verletzungen oder Unfälle zu vermeiden.</li> <li>● Dieses Produkt ist standardmäßig mit harten Rollen ausgestattet, die speziell für Teppiche oder weiche Bodenbeläge entwickelt wurden. Bei Verwendung auf Hartböden (wie Holzböden, Fliesen etc.) wird die Verwendung einer Bodenschutzmatte empfohlen.</li> </ul>	
 <b>Benutzung durch Kinder verboten</b>	<ul style="list-style-type: none"> <li>● Kindern ist die Benutzung dieses Produkts ohne Aufsicht von Erwachsenen untersagt, um Verletzungen zu vermeiden.</li> <li>● Halten Sie während der Nutzung (Tretbewegung) Kinder und Haustiere fern, um Quetschungen oder Kollision Verletzungen zu vermeiden.</li> <li>● Wenn das Produkt nicht verwendet wird oder der Benutzer es verlässt, stellen Sie die Pedale unbedingt auf den Locked Mode ein und fixieren Sie diese, um zu verhindern, dass Kinder damit spielen oder es versehentlich berühren.</li> </ul>
 <b>Nicht zerlegen</b>	<ul style="list-style-type: none"> <li>● Demontieren oder modifizieren Sie das Produkt nicht. Für Kundendienst kontaktieren Sie: <a href="mailto:supportus@wondercore.com">supportus@wondercore.com</a></li> </ul>



# Safety Precautions

<b>Précautions de sécurité</b>	<b>Veillez lire les « Précautions de sécurité » avant utilisation et suivre attentivement les instructions. Assurez-vous de respecter toutes les consignes indiquées.</b>
	<ul style="list-style-type: none"> <li>● Si vous ne vous sentez pas bien en utilisant ce produit, arrêtez immédiatement. Consultez un médecin et suivez ses instructions avant de reprendre.</li> <li>● Avant chaque utilisation, vérifiez le siège, les pédales, les vis, les goupilles et la molette de résistance. En cas de dommage ou de jeu, cessez l'utilisation.</li> <li>● Ce produit est un siège de bureau actif. Faites attention aux ourlets de vêtements, lacets ou cheveux longs pour éviter qu'ils ne se coincent dans les mécanismes mobiles ou les roulettes.</li> <li>● Le produit est équipé de pédales d'exercice allongées à l'avant. Avant de faire pivoter le siège, assurez-vous qu'il y a suffisamment d'espace de sécurité pour éviter que les pédales ne heurtent d'autres personnes, des murs ou des meubles.</li> <li>● Lorsqu'il n'est pas utilisé, évitez de placer le produit dans des zones de passage pour éviter de trébucher sur les pédales. Il est recommandé de le glisser sous un bureau ou de le placer correctement contre un mur.</li> <li>● Ajustez la résistance (niveaux 0 à 9) en fonction de votre condition physique pour éviter les blessures dues à un surentraînement ou à une mauvaise posture.</li> <li>● Si vous ressentez une gêne ou entendez des bruits anormaux, arrêtez immédiatement l'utilisation.</li> <li>● Lorsque vous vous reposez, quittez le siège ou n'utilisez pas le produit, appuyez à fond sur les pédales et poussez fermement le Locking Pin pour fixer le produit en mode Static Rest afin d'éviter tout contact accidentel ou trébuchement.</li> <li>● La capacité de charge maximale est de 120 kg (convient pour une taille de 150 à 190 cm). Utilisation par une seule personne ; ne pas utiliser à plusieurs simultanément.</li> <li>● N'insérez pas vos doigts ou des objets étrangers dans les interstices du mécanisme de la pédale ou sous le siège pour éviter les pincements.</li> <li>● Ne vous tenez pas debout sur le siège ou les pédales. Utilisez le produit conformément aux instructions et n'effectuez pas d'actions non répertoriées pour éviter tout danger ou dommage au produit.</li> <li>● N'utilisez pas ce produit de manière non décrite dans le manuel afin d'éviter des blessures ou des accidents.</li> <li>● Ce produit est équipé en standard de roulettes dures, conçues principalement pour les moquettes ou les surfaces de sol souples. Pour une utilisation sur des sols durs (tels que le bois, le carrelage, etc.), il est recommandé d'utiliser un tapis de protection.</li> </ul>
 <b>Utilisation par des enfants interdite</b>	<ul style="list-style-type: none"> <li>● Il est interdit aux enfants d'utiliser ce produit sans la surveillance d'un adulte afin d'éviter toute blessure.</li> <li>● Pendant l'utilisation (pédalage), tenez les enfants et les animaux domestiques éloignés pour éviter les pincements ou les blessures par collision.</li> <li>● Lorsque le produit n'est pas utilisé ou que l'utilisateur s'absente, veillez à basculer et fixer les pédales en Locked Mode pour éviter que les enfants ne jouent avec ou ne les touchent accidentellement.</li> </ul>
 <b>Ne pas démonter</b>	<ul style="list-style-type: none"> <li>● Ne démontez ni ne modifiez le produit. Pour le service client, contactez : <a href="mailto:supportus@wondercore.com">supportus@wondercore.com</a></li> </ul>



<b>Precauciones de seguridad</b>	<b>Lee las "Precauciones de seguridad" antes de usar y siga cuidadosamente las instrucciones. Cumpla con todas las indicaciones proporcionadas.</b>
	<ul style="list-style-type: none"> <li>● Si no se siente bien al usar este producto, deténgase de inmediato. Consulte a un médico y siga sus instrucciones antes de volver a usarlo.</li> <li>● Antes de cada uso, verifique el asiento, los pedales, los tornillos, los pasadores y la perilla de resistencia. Si hay algún daño o piezas sueltas, deje de usarlo.</li> <li>● Este producto es una silla de oficina activa. Preste atención a los dobladillos de la ropa, cordones o cabello largo para evitar que se enreden en los mecanismos móviles o ruedas.</li> <li>● El producto cuenta con pedales de ejercicio extendidos en la parte delantera. Antes de girar el asiento, asegúrese de tener suficiente espacio seguro para evitar que los pedales golpeen a otras personas, paredes o muebles.</li> <li>● Cuando no esté en uso, evite colocar el producto en áreas de mucho tránsito para evitar tropezar con los pedales. Se recomienda empujarlo debajo de un escritorio o colocarlo correctamente contra una pared.</li> <li>● Ajuste la resistencia (niveles 0-9) según su condición física para evitar lesiones por sobreentrenamiento o mala postura.</li> <li>● Si se siente incómodo o escucha sonidos anormales, deje de usarlo de inmediato.</li> <li>● Cuando descanse, deje el asiento o no use el producto, presione los pedales hasta el fondo e inserte firmemente el Locking Pin para asegurar el producto en modo Static Rest y evitar contactos accidentales o tropiezos.</li> <li>● La capacidad máxima de peso es de 120 kg (adecuado para estaturas de 150-190 cm). Es solo para uso de una persona; no debe ser utilizado por varias personas simultáneamente.</li> <li>● No inserte los dedos u objetos extraños en los huecos del mecanismo del pedal o debajo del asiento para evitar pellizcos.</li> <li>● No se pare sobre el asiento o los pedales. Opere de acuerdo con las instrucciones de uso y no realice acciones no incluidas para evitar peligros o dañar el producto.</li> <li>● No use este producto de formas no descritas en el manual para evitar lesiones o accidentes.</li> <li>● Este producto viene equipado de serie con ruedas duras, diseñadas principalmente para alfombras o superficies de suelo blandas. Si se va a utilizar sobre suelos duros (como madera, baldosas, etc.), se recomienda usar un tapete protector para sillas.</li> </ul>
 <b>Prohibido el uso por niños</b>	<ul style="list-style-type: none"> <li>● Se prohíbe que los niños usen este producto sin la supervisión de un adulto para evitar lesiones.</li> <li>● Durante el uso (actividad de pedaleo), mantenga alejados a los niños y las mascotas para evitar pellizcos o lesiones por colisión.</li> <li>● Cuando el producto no esté en uso o el usuario se aleje, asegúrese de cambiar y fijar los pedales en el Locked Mode para evitar que los niños jueguen con él o lo toquen accidentalmente.</li> </ul>
 <b>No desmontar</b>	<ul style="list-style-type: none"> <li>● No desmonte ni modifique el producto. Para servicio, contacte a: <a href="mailto:supportus@wondercore.com">supportus@wondercore.com</a></li> </ul>

# Safety Precautions

<b>Precauções de Segurança</b>	
<b>Leia as "Precauções de segurança" antes de usar e siga as instruções com atenção. Siga todas as diretrizes indicadas.</b>	
<ul style="list-style-type: none"><li>● Se sentir algum desconforto ao utilizar este produto, pare imediatamente. Consulte um médico e siga as orientações antes de voltar a utilizá-lo.</li><li>● Antes de cada uso, verifique o assento, os pedais, os parafusos, os pinos e o botão de resistência. Se houver algum dano ou peças soltas, pare de usar.</li><li>● Este produto é uma cadeira de escritório ativa. Preste atenção às bainhas das roupas, cadarços ou cabelos compridos para evitar que fiquem presos nos mecanismos móveis ou rodízios.</li><li>● O produto possui pedais de exercício estendidos na frente. Antes de girar o assento, certifique-se de ter espaço seguro suficiente para evitar que os pedais atinjam outras pessoas, paredes ou móveis.</li><li>● Quando não estiver em uso, evite colocar o produto em áreas de alto tráfego para evitar tropeços nos pedais. Recomenda-se empurrá-lo para debaixo de uma mesa ou colocá-lo encostado na parede.</li><li>● Ajuste a resistência (níveis 0-9) de acordo com a sua condição física para evitar lesões por excesso de treinamento ou postura inadequada.</li><li>● Se sentir desconforto ou ouvir sons anormais, pare de usar imediatamente.</li><li>● Quando estiver descansando, saindo do assento ou não estiver usando o produto, pise nos pedais até o fim e empurre firmemente o Locking Pin para garantir que o produto esteja fixo no modo Static Rest e evitar contato acidental ou tropeços.</li><li>● A capacidade máxima de peso é de 120 kg (adequado para alturas de 150-190 cm). É para uso exclusivo de uma pessoa; não deve ser usado por várias pessoas simultaneamente.</li><li>● Não insira dedos ou objetos estranhos nas fendas do mecanismo do pedal ou sob o assento para evitar beliscões.</li><li>● Não fique em pé no assento ou nos pedais. Opere de acordo com as instruções de uso e não realize ações não listadas para evitar perigo ou danos ao produto.</li><li>● Não use este produto de maneiras não descritas no manual para evitar ferimentos ou acidentes.</li><li>● Este produto vem equipado de fábrica com rodízios duros, projetados principalmente para tapetes ou superfícies de piso macias. Caso seja utilizado em pisos duros (como madeira, azulejos, etc.), recomenda-se o uso de um tapete protetor de piso.</li></ul>	
 <b>Uso por crianças proibido</b>	<ul style="list-style-type: none"><li>● É proibido o uso deste produto por crianças sem a supervisão de um adulto para evitar ferimentos.</li><li>● Durante o uso (atividade de pedalar), mantenha crianças e animais de estimação afastados para evitar beliscões ou ferimentos por colisão.</li><li>● Quando o produto não estiver em uso ou o usuário sair, certifique-se de alternar e fixar os pedais no Locked Mode para evitar que as crianças brinquem com ele ou o toquem acidentalmente.</li></ul>
 <b>Não desmontar</b>	<ul style="list-style-type: none"><li>● Não desmonte ou modifique o produto. Para assistência, entre em contato: <a href="mailto:supportus@wondercore.com">supportus@wondercore.com</a></li></ul>



<b>安全上の注意</b>	
<b>使用前に「安全上の注意」をよく読み、指示に従ってください。すべてのガイドラインを守ってください。</b>	
<ul style="list-style-type: none"><li>● 本製品の使用中に気分が悪くなった場合は、直ちに使用を中止してください。医師に相談し、その指示に従ってから使用を再開してください。</li><li>● 毎回使用前に、シート、ペダル、ネジ、ピン、および負荷調整ノブを確認してください。破損や緩みがある場合は、使用を中止してください。</li><li>● 本製品は運動可能なオフィスチェアです。使用時は、可動部やキャスターに巻き込まれないよう、衣服の裾、靴紐、または長い髪に注意してください。</li><li>● 本製品の前方には拡張ペダルがあります。シートを回転させる前に、ペダルが他人、壁、またはオフィス家具にぶつからないよう、周囲に十分な安全スペースがあることを確認してください。</li><li>● 使用しない時は、拡張ペダルでつまずく事故を防ぐため、人の通行が多い場所への設置は避けてください。デスクの下に押し込むか、壁際に寄せて適切に保管することをお勧めします。</li><li>● オーバートレーニングや不適切な姿勢による怪我を防ぐため、ご自身の体調に合わせて負荷 (0~9段階) を調整してください。</li><li>● 違和感を感じたり、異常な音が聞こえたりした場合は、直ちに使用を中止してください。</li><li>● 休憩時、席を離れる時、または本製品を使用しない時は、ペダルを一番下まで踏み込み、**「鎖定挿銷 (Locking Pin)」を確実に押し込んでください。製品を「静態模式 (Static Rest)」**に固定し、誤接触や転倒事故を防止してください。</li><li>● 本製品の最大耐荷重は 120 kg (適応身長 150~190 cm) です。1人用ですので、複数人で同時に使用しないでください。</li><li>● 指や異物をペダル機構の隙間やシートの下に入れてください。挟まれて怪我をする恐れがあります。</li><li>● シートやペダルの上に立たないでください。取扱説明書に従って操作し、危険や製品の破損を避けるため、記載されていない動作は行わないでください。</li><li>● 怪我や事故を防ぐため、取扱説明書に記載されていない方法で本製品を使用しないでください。</li><li>● 本製品には、カーペットや柔らかい床面に設計された硬質キャスターが標準装備されています。硬い床面 (フローリングやタイルなど) でご使用になる場合は、チェアマットの併用をおすすめします。</li></ul>	
 <b>子供の使用禁止</b>	<ul style="list-style-type: none"><li>● 怪我を避けるため、大人の付き添いがいないお子様による本製品の使用は禁止されています。</li><li>● 製品の使用中 (ペダル操作時) は、挟まれや衝突による怪我を防ぐため、子供やペットを近づけないでください。</li><li>● 製品を使用しない時やユーザーが離れる時は、子供が遊んだり誤って触れたりして危険が生じるのを防ぐため、必ずペダルを**「鎖定模式 (Locked Mode)」**に切り替えて固定してください。</li></ul>
 <b>分解しないでください</b>	<ul style="list-style-type: none"><li>● 分解・改造しないでください。サポートは <a href="mailto:supportus@wondercore.com">supportus@wondercore.com</a> までご連絡ください。</li></ul>

# Safety Precautions



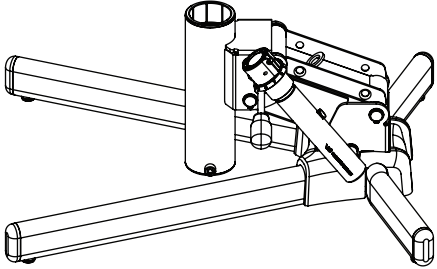
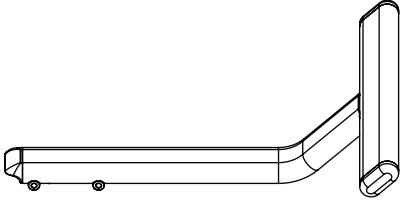
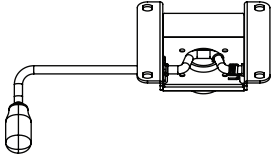
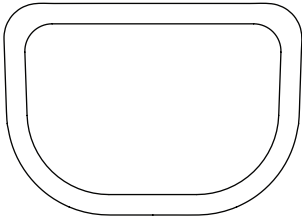
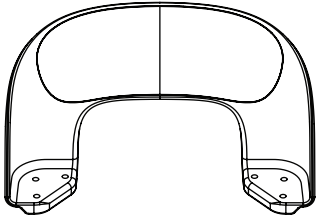

<b>安全注意事項</b>	使用前請先閱讀「安全注意事項」並正確使用。 請務必遵守以下所記載的各項說明。
	<ul style="list-style-type: none"><li>● 使用本產品時，若身體不適，應立即停止使用，請向醫師諮詢後，依指示再使用。</li><li>● 每次使用前，請檢查座椅、踏板、螺絲、插銷與阻力旋鈕。若有損壞或鬆動，請停止使用。</li><li>● 本產品為可運動之辦公椅，使用時請留意衣物下襠、鞋帶或長髮，避免捲入活動機構或滾輪中。</li><li>● 本產品前方設有延伸之運動踏板，旋轉座椅前請務必確認四周是否有足夠的安全空間，避免踏板撞擊到他人、牆壁或辦公傢俱。</li><li>● 平時擺放或暫不使用時，請避免將產品放置於人員頻繁走動的動線上，以免延伸的踏板造成絆倒意外；建議將其推入桌下或靠牆妥善放置。</li><li>● 請依個人狀況調整阻力（0-9段），避免過度訓練或不當姿勢導致受傷。</li><li>● 若感到不適或聽見異常聲音，請立即停止使用。</li><li>● 當需要靜止休息、離開座位或暫不使用本產品時，請將踏板踩到底並確實推入「鎖定插銷 (Locking Pin)」，確保產品固定於靜態模式 (Static Rest)，以避免他人不慎觸碰或絆倒發生意外。</li><li>● 本產品最高承重為 120 公斤（適用身高 150-190 公分），僅限單人使用，請勿多人同時使用。</li><li>● 請勿將手指或異物伸入踏板機構或座椅底部的縫隙中，以免夾傷。</li><li>● 請勿站立於座椅或踏板上，並請依照使用說明操作，切勿執行未列示的動作，以避免危險或損壞產品。</li><li>● 請勿以說明書內容未記載的方式使用本產品，以免造成受傷或意外。</li><li>● 本產品標準配備為硬質輪，專為地毯或軟質地板表面所設計。若需在硬質地板（如木地板、磁磚等）上使用，建議搭配使用辦公椅地墊。</li></ul>
 兒童安全須知	<ul style="list-style-type: none"><li>● 如無大人在旁監督，本產品禁止兒童使用，以免造成傷害。</li><li>● 產品使用（踩踏活動）時，請勿讓兒童或寵物靠近，以免造成夾傷或碰撞傷害。</li><li>● 產品未使用或使用者離開時，請務必將踏板切換並固定至「鎖定模式 (Locked Mode)」，避免孩童把玩或誤觸發生危險。</li></ul>
 請勿拆解本產品	<ul style="list-style-type: none"><li>● 請勿自行改裝或維修本產品，以免造成使用異常或發生意外。若產品故障時，請聯絡客服團隊(04)3707-0446。</li></ul>

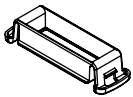
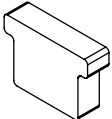
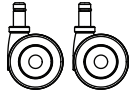
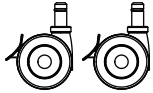
# In The Box

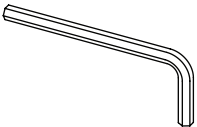

## Component Details

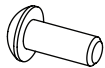
(1) Base		(2) Pedal Set		(6) Seat Adjustment Plate Set	
					
(18) Seat Cushion		(20) Backrest Set		(40) Gas Lift	
					
(32) Silencer Pad Holder	(33) Silencer Pad	(39) Swivel Casters x2		(38) Brake Casters x2	
					

## Hardware Pack-1 Details

(S-1) Allen Key	(51) Countersunk Screw M8(16L) x4	(53) Button Head Screw M8(20L) x4	(59) Spring Washer M8 x4
			

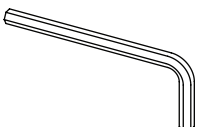
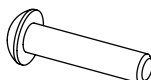
## Hardware Pack-2 Details

(S-1) Allen Key	(54) Button Head Screw M8(35L) x6	(59) Spring Washer M8 x6
		

# Assembly

1

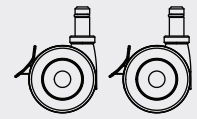
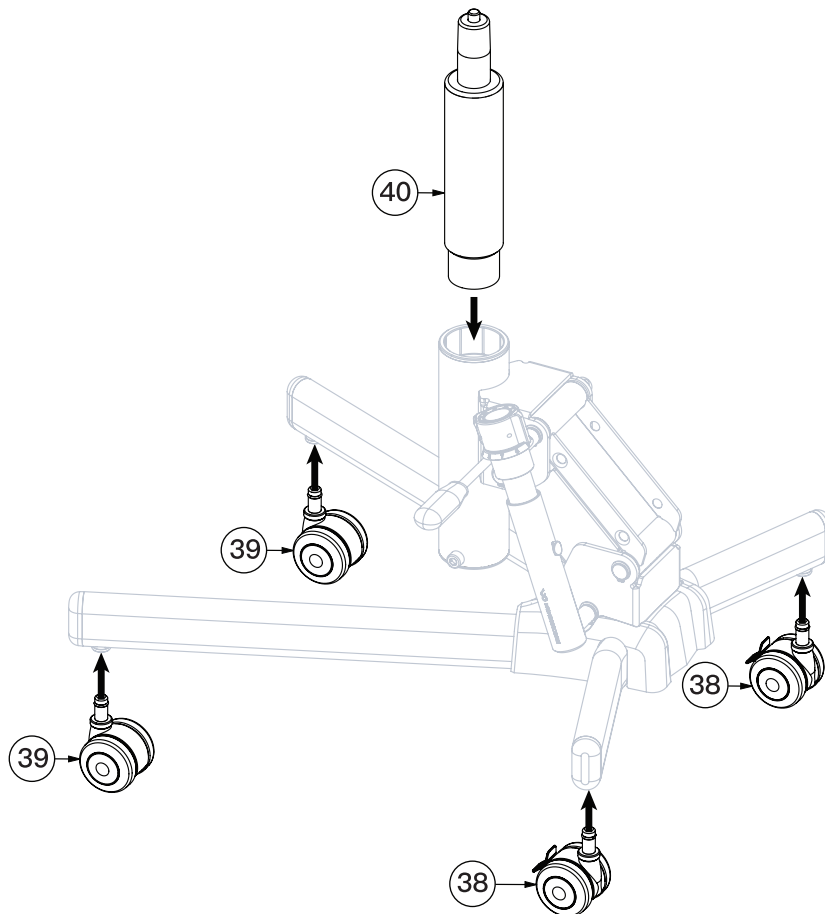

(38) Brake Casters x2

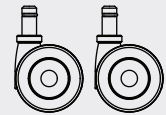

(39) Swivel Casters x2



(40) Gas Lift

EN

## Assemble Casters and Gas Lift :

1. Install two **(38) Brake Casters** at the front of the **(1) Base** (facing the pedals), and two **(39) Swivel Casters** at the rear.
2. Align and insert the **(40) Gas Lift** vertically into the **(1) Base**.

DE

## Rollen und Gasdruckfeder montieren :

1. Montieren Sie zwei **(38) Bremsrollen** an der Vorderseite der **(1) Basis** (in Richtung der Pedale) und zwei **(39) Lenkrollen** an der Rückseite.
2. Richten Sie die **(40) Gasdruckfeder** aus und stecken Sie sie senkrecht in die **(1) Basis**.

FR

## Assembler les roulettes et le vérin à gaz :

1. Installez deux **(38) Roulettes à frein** à l'avant de la **(1) Base** (en direction des pédales), et deux **(39) Roulettes pivotantes** à l'arrière.
2. Alignez et insérez le **(40) Vérin à gaz** verticalement dans la **(1) Base**.

ES

## Ensamblar ruedas y pistón de gas :

1. Instale dos **(38) Ruedas con freno** en la parte delantera de la **(1) Base** (hacia los pedales), y dos **(39) Ruedas giratorias** en la parte trasera.
2. Alinee e inserte el **(40) Pistón de gas** verticalmente en la **(1) Base**.

PT

## Montar rodízios e pistão a gás :

1. Instale dois **(38) Rodízios com freio** na parte frontal da **(1) Base** (voltados para os pedais) e dois **(39) Rodízios giratórios** na parte traseira.
2. Alinhe e insira o **(40) Pistão a gás** verticalmente na **(1) Base**.

JA

## キャスターとガスシリンダーの組み立て

1. 2つの **(38) ブレーキ付きキャスター**を **(1) ベース** の前方 (ペダル側) に取り付け、2つの **(39) 自在キャスター**を後方に取り付けます。
2. **(40) ガスシリンダー**を合わせ、**(1) ベース**に垂直に差し込みます。

TCN

## 組裝輪子與氣壓棒

1. 將兩顆**(38)煞車輪**安裝於**(1)底座**前方 (踏板方向) , 兩顆**(39)活動輪**安裝於後方。
2. 將**(40)氣壓棒**對準並垂直插入**(1)底座**中。

# Assembly

2

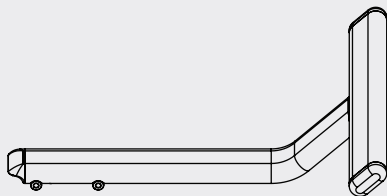
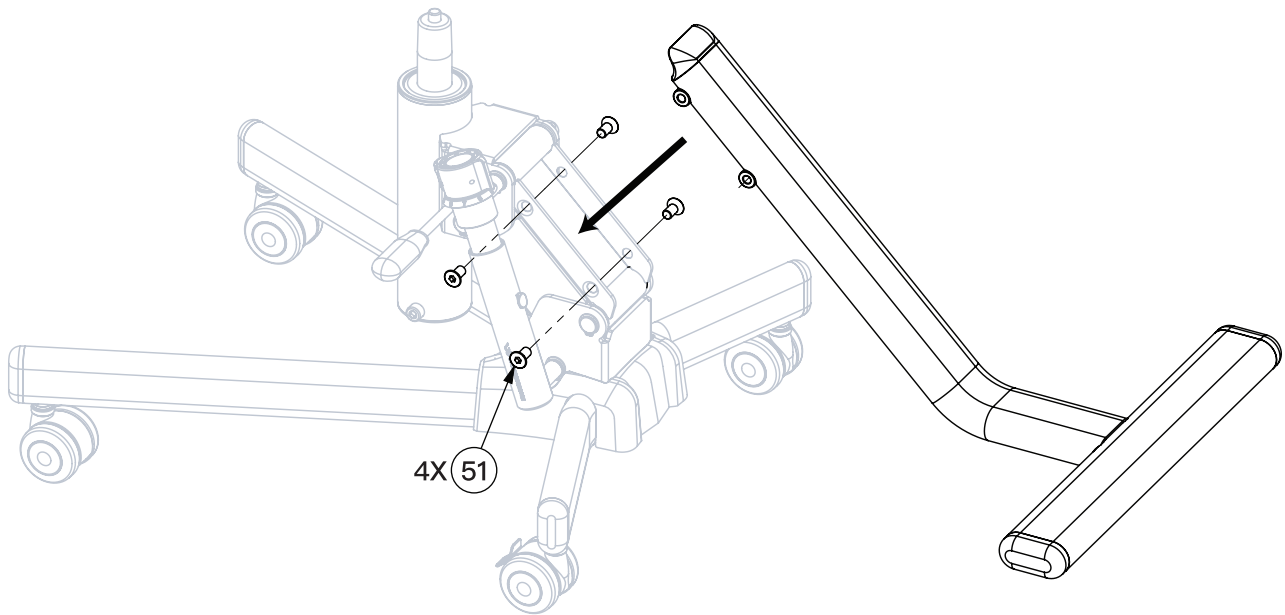

(2) Pedal Set



(51) Countersunk Screw  
M8(16L) x4



(S-1) Allen Key

EN

**Assemble Base** Insert the (2) Pedal Set into the front section of the (1) Base, and use the (S-1) Allen Key to tighten four (51) Countersunk Screws M8(16L).

\*Note on screw specifications: Be careful not to mix up the (51) Countersunk Screws M8(16L) and (53) Button Head Screws M8(20L).

DE

**Basis montieren** Führen Sie das (2) Pedal-Set in den vorderen Bereich der (1) Basis ein und ziehen Sie vier (51) Senkkopfschrauben M8(16L) mit dem (S-1) Inbusschlüssel fest.

\*Hinweis zu den Schraubenspezifikationen: Achten Sie darauf, die (51) Senkkopfschrauben M8(16L) und (53) Linsenkopfschrauben M8(20L) nicht zu vertauschen.

FR

**Assembler la base** Insérez le (2) Jeu de pédales dans la section avant de la (1) Base, et utilisez la (S-1) Clé Allen pour serrer quatre (51) Vis à tête fraisée M8(16L).

\*Remarque sur les spécifications des vis : Veillez à ne pas mélanger les (51) Vis à tête fraisée M8(16L) avec les (53) Vis à tête bombée M8(20L).

ES

**Ensamblar la base** Inserte el (2) Juego de pedales en la sección delantera de la (1) Base, y use la (S-1) Llave Allen para apretar cuatro (51) Tornillos de cabeza avellanada M8(16L).

\*Nota sobre las especificaciones de los tornillos: Tenga cuidado de no mezclar los (51) Tornillos de cabeza avellanada M8(16L) y los (53) Tornillos de cabeza de botón M8(20L).

PT

**Montar a base** Insira o (2) Conjunto de pedais na seção frontal da (1) Base e use a (S-1) Chave Allen para apertar quatro (51) Parafusos de cabeça escareada M8(16L).

\*Nota sobre as especificações dos parafusos: Cuidado para não misturar os (51) Parafusos de cabeça escareada M8(16L) com os (53) Parafusos de cabeça de botão M8(20L).

JA

ベースの組み立て (2) ペダルセットを (1) ベース の前部に差し込み、(S-1) L型レンチ を使用して4本の (51) 皿ボルト M8(16L)をしっかりと締めます。

\*ネジの仕様に関する注意：(51) 皿ボルト M8(16L) と (53) ボタンボルト M8(20L)を混同しないようにご注意ください。

TCN

組裝腳管組，將(2)踏板組插入(1)底座前段，並使用(S-1)L型扳手將4顆(51)皿頭螺絲M8(16L)鎖緊。

\*注意螺絲規格：請留意勿將(51)皿頭螺絲與(53)傘頭螺絲混用。

# Assembly

3

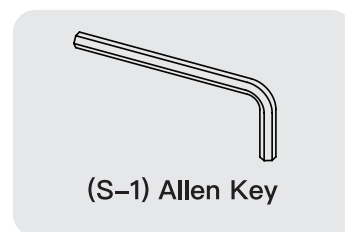
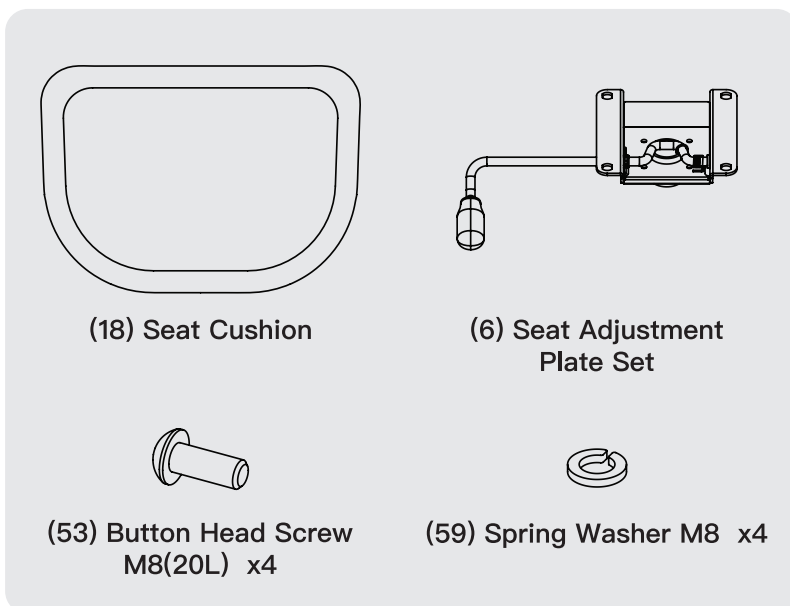
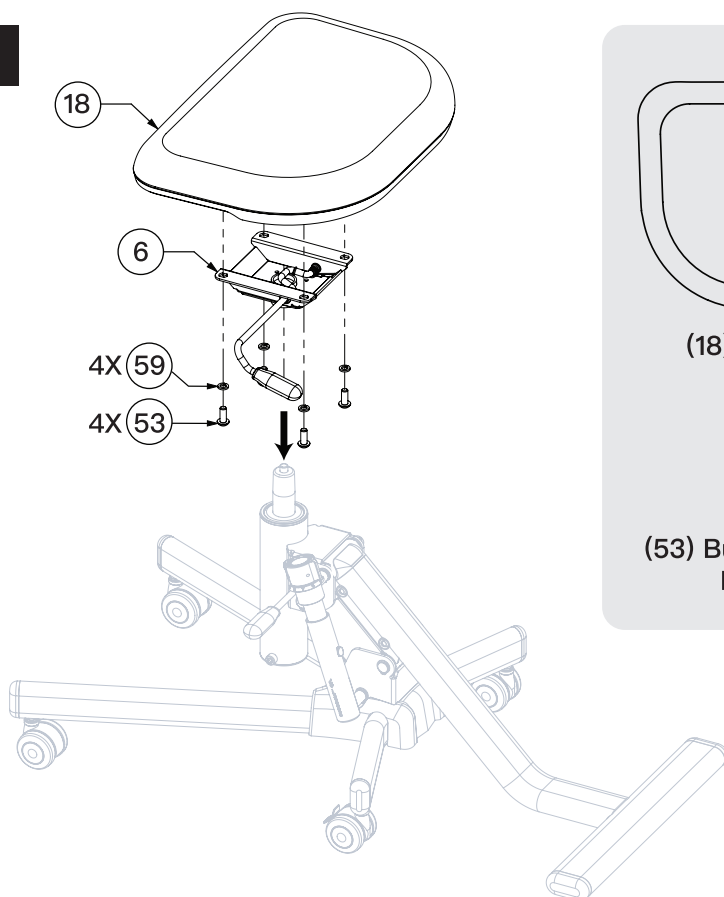

EN	<p><b>Assemble Seat Cushion</b></p> <ol style="list-style-type: none"> <li>Align the (6) <b>Seat Adjustment Plate Set</b> with the holes at the bottom of the (18) <b>Seat Cushion</b>, use four (59) <b>Spring Washers M8</b> and four (53) <b>Button Head Screws M8(20L)</b>, and tighten them.</li> <li>Align the assembled (18) <b>Seat Cushion</b> and place it over the top of the (40) <b>Gas Lift</b>.</li> </ol>
DE	<p><b>Sitzkissen montieren</b></p> <ol style="list-style-type: none"> <li>Richten Sie das (6) <b>Sitzverstellplatten-Set</b> an den Löchern an der Unterseite des (18) <b>Sitzkissens</b> aus, verwenden Sie vier (59) <b>Federscheiben M8</b> sowie vier (53) <b>Linienkopfschrauben M8(20L)</b> und ziehen Sie diese fest.</li> <li>Richten Sie das montierte (18) <b>Sitzkissen</b> aus und stecken Sie es oben auf die (40) <b>Gasdruckfeder</b>.</li> </ol>
FR	<p><b>Assembler le coussin de siège</b></p> <ol style="list-style-type: none"> <li>Alignez le (6) <b>Jeu de plaques de réglage du siège</b> avec les trous situés sous le (18) <b>Coussin de siège</b>, utilisez quatre (59) <b>Rondelles élastiques M8</b> et quatre (53) <b>Vis à tête bombée M8(20L)</b>, puis serrez-les.</li> <li>Alignez le (18) <b>Coussin de siège</b> assemblé et placez-le sur le dessus du (40) <b>Vérin à gaz</b>.</li> </ol>
ES	<p><b>Ensamblar el cojín del asiento</b></p> <ol style="list-style-type: none"> <li>Alinee el (6) <b>Juego de placas de ajuste del asiento</b> con los orificios en la parte inferior del (18) <b>Cojín del asiento</b>, use cuatro (59) <b>Arandelas de resorte M8</b> y cuatro (53) <b>Tornillos de cabeza de botón M8(20L)</b>, y apriete los.</li> <li>Alinee el (18) <b>Cojín del asiento</b> ensamblado y colóquelo sobre la parte superior del (40) <b>Pistón de gas</b>.</li> </ol>
PT	<p><b>Montar o assento</b></p> <ol style="list-style-type: none"> <li>Alinhe o (6) <b>Conjunto de placas de ajuste do assento</b> com os orifícios na parte inferior do (18) <b>Assento</b>, use quatro (59) <b>Arruelas de pressão M8</b> e quatro (53) <b>Parafusos de cabeça de botão M8(20L)</b> e aperte-os.</li> <li>Alinhe o (18) <b>Assento</b> montado e encaixe-o sobre o topo do (40) <b>Pistão a gás</b>.</li> </ol>
JA	<p><b>座面クッションの組み立て</b></p> <ol style="list-style-type: none"> <li>(6) <b>座面調整プレートセット</b>を(18) <b>座面クッション</b>の底面の穴に合わせ、4つの(59) <b>スプリングワッシャー M8</b>と4本の(53) <b>ボタンボルト M8(20L)</b>を使用してしっかりと締めます。</li> <li>組み立てた(18) <b>座面クッション</b>を合わせ、(40) <b>ガスシリンダー</b>の上部に被せます。</li> </ol>
TCN	<p><b>組裝坐墊</b></p> <ol style="list-style-type: none"> <li>將(6) <b>坐墊調整片組</b>對準(18) <b>坐墊</b>底部孔位，使用4顆(59) <b>彈簧華司M8</b>與4顆(53) <b>傘頭螺絲M8(20L)</b> 並鎖緊。</li> <li>將組裝好的(18) <b>坐墊</b>對準，套入(40) <b>氣壓棒</b>上方。</li> </ol>

# Assembly

4

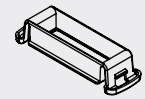
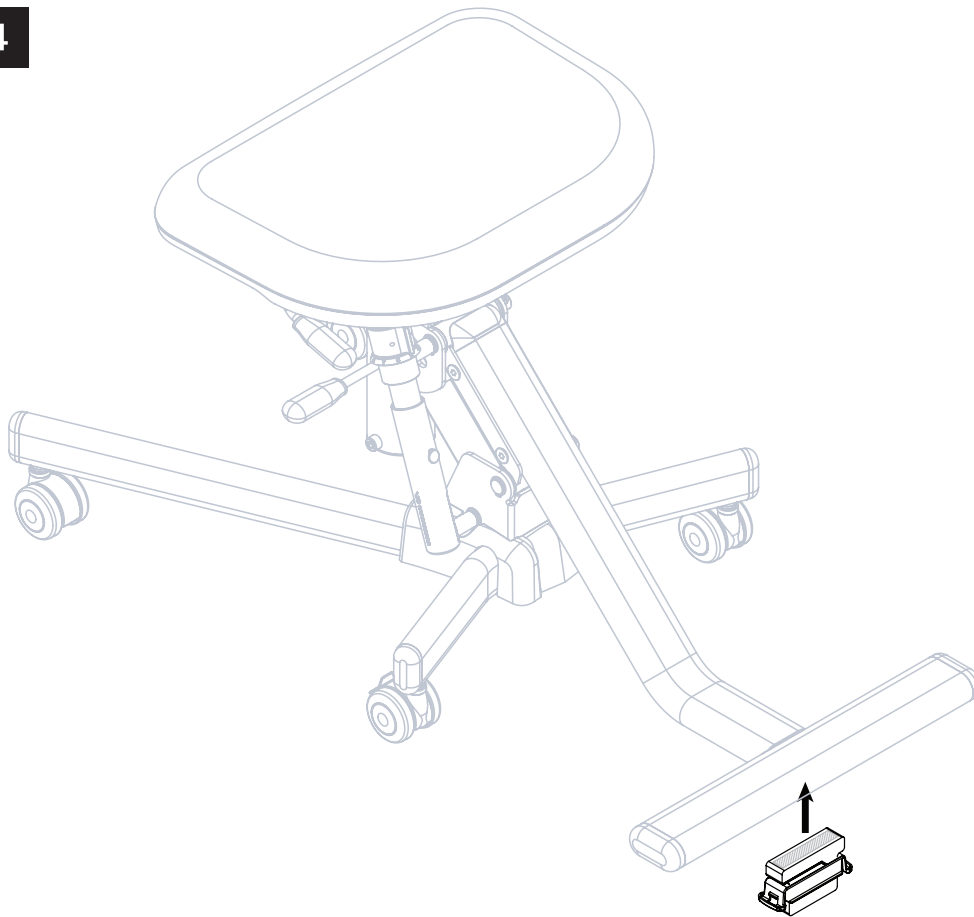

(33) Silencer Pad

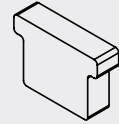

(32) Silencer Pad Holder

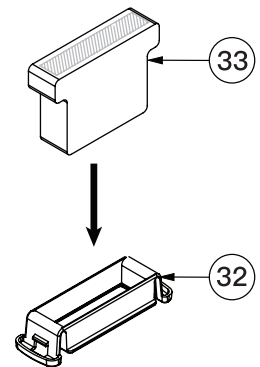

## Assemble Silencer Pad

EN

1. Assemble the **(33) Silencer Pad** onto the **(32) Silencer Pad Holder**.
2. Remove the double-sided tape backing paper from the back of the **(33) Silencer Pad**, align it with the hole under the **(2) Pedal Set**, and push it inward to snap it tightly into place.

## Dämpfer Pad montieren

DE

1. Montieren Sie das **(33) Dämpfer Pad** auf der **(32) Dämpfer Pad-Halterung**.
2. Entfernen Sie die Schutzfolie des doppelseitigen Klebebands auf der Rückseite des **(33) Dämpfer Pads**, richten Sie es an dem Loch unter dem **(2) Pedal-Set** aus und drücken Sie es nach innen, bis es einrastet.

## Assembler le patin silencieux

FR

1. Assemblez le **(33) Patin silencieux** sur le **(32) Support de patin silencieux**.
2. Retirez le papier de protection du ruban adhésif double face au dos du **(33) Patin silencieux**, alignez-le avec le trou sous le **(2) Jeu de pédales**, et poussez-le vers l'intérieur pour le fixer fermement.

## Ensamblar la almohadilla silenciadora

ES

1. Ensamble la **(33) Almohadilla silenciadora** en el **(32) Soporte de almohadilla silenciadora**.
2. Retire el papel protector de la cinta de doble cara en la parte posterior de la **(33) Almohadilla silenciadora**, alinéela con el orificio debajo del **(2) Juego de pedales** y empújela hacia adentro para encajarla firmemente.

## Montar a almofada silenciadora

PT

1. Monte a **(33) Almofada silenciadora** no **(32) Suporte da almofada silenciadora**.
2. Remova o papel protetor da fita dupla face na parte de trás da **(33) Almofada silenciadora**, alinhe-a com o orifício sob o **(2) Conjunto de pedais** e empurre-a para dentro para fixar com firmeza.

## 消音パッドの組み立て

JA

1. **(33) 消音パッド** を **(32) 消音パッドホルダー** に組み立てます。
2. **(33) 消音パッド** の裏側にある両面テープの保護紙を剥がし、**(2) ペダルセット** の下部の穴に合わせて内側に押し込み、しっかりと固定します。

## 組裝消音墊

TCN

1. 將**(33)消音墊**組裝至**(32)消音墊固定座上**。
2. 將**(33)消音墊**背面的雙面膠保護紙撕除，並對準**(2)踏板組**下方孔位，向內推入卡緊。

# Assembly

5

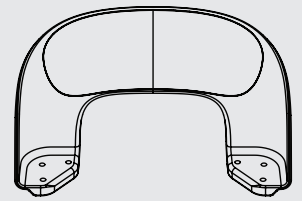
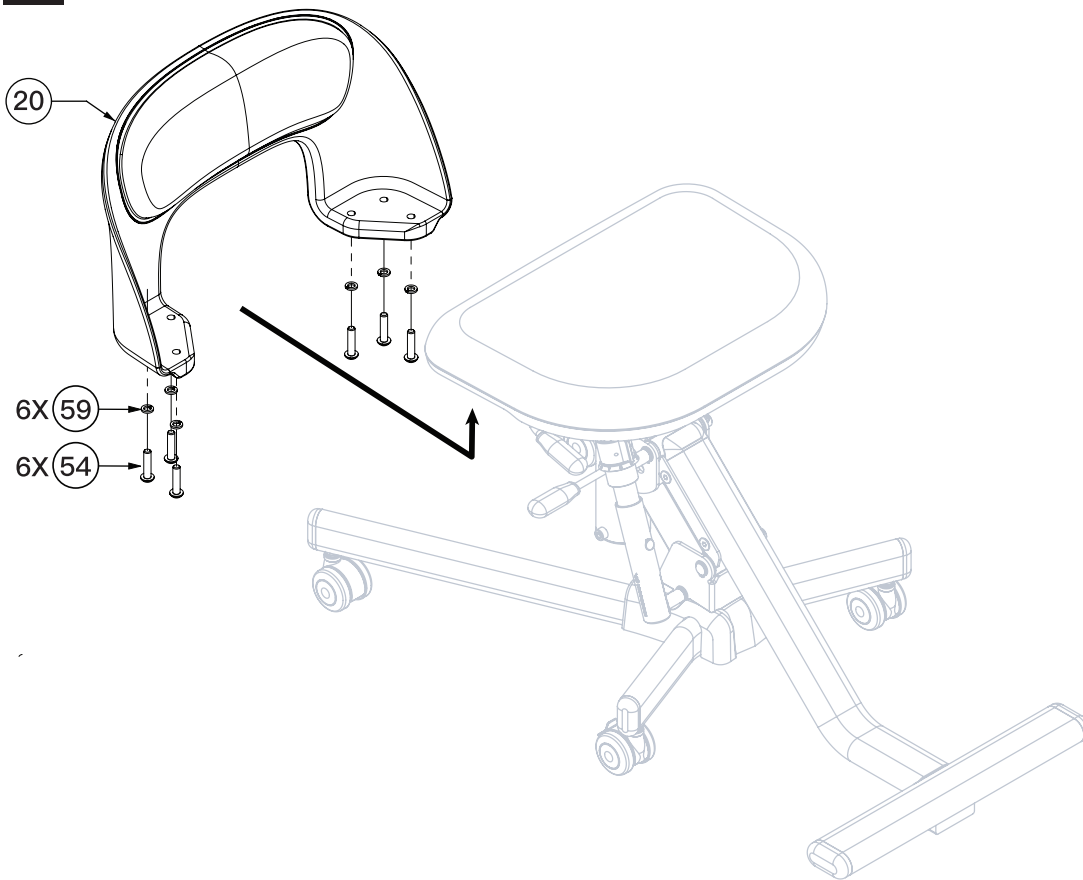

(20) Backrest Set

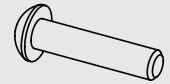

(54) Button Head Screw  
M8(35L) x6



(59) Spring Washer  
M8 x6

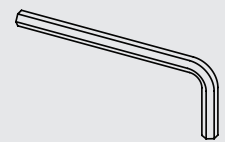

(S-1) Allen Key

EN	<p><b>Assemble Backrest</b></p> <p>Align the (20) Backrest Set with the holes under the (18) Seat Cushion, use the (S-1) Allen Key to assemble the (59) Spring Washers M8 and (54) Button Head Screws M8(35L), and tighten them securely.</p>
DE	<p><b>Dämpfer Pad montieren</b></p> <p>Richten Sie das (20) Rückenlehnen-Set an den Löchern unter dem (18) Sitzkissen aus, verwenden Sie den (S-1) Inbusschlüssel, um die (59) Federscheiben M8 und (54) Linsenkopfschrauben M8(35L) zu montieren, und ziehen Sie diese fest an.</p>
FR	<p><b>Assembler le dossier</b></p> <p>Alignez le (20) Jeu de dossier avec les trous sous le (18) Coussin de siège, utilisez la (S-1) Clé Allen pour assembler les (59) Rondelles élastiques M8 et les (54) Vis à tête bombée M8(35L), et serrez-les fermement.</p>
ES	<p><b>Ensamblar el respaldo</b></p> <p>Alinee el (20) Juego de respaldo con los orificios debajo del (18) Cojín del asiento, use la (S-1) Llave Allen para ensamblar las (59) Arandelas de resorte M8 y los (54) Tornillos de cabeza de botón M8(35L), y apriete-los firmemente.</p>
PT	<p><b>Montar o encosto</b></p> <p>Alinhe o (20) Conjunto do encosto com os orifícios sob o (18) Assento, use a (S-1) Chave Allen para montar as (59) Arruelas de pressão M8 e os (54) Parafusos de cabeça de botão M8(35L) e aperte-os firmemente.</p>
JA	<p><b>背もたれの組み立て</b></p> <p>(20) 背もたれセットを(18) 座面クッションの下部の穴に合わせ、(S-1) L型レンチを使用して(59) スプリングワッシャー M8 と(54) ボタンボルト M8(35L)を組み立て、しっかりと締めます。</p>
TCN	<p><b>組裝背墊</b></p> <p>將(20)背墊組對準(18)坐墊下方孔位，使用(S-1)L型扳手，組裝(59)彈簧華司M8與(54)傘頭螺絲M8(35L)，並確實鎖緊。</p>

# Getting Started

## Setting Up the Workspace

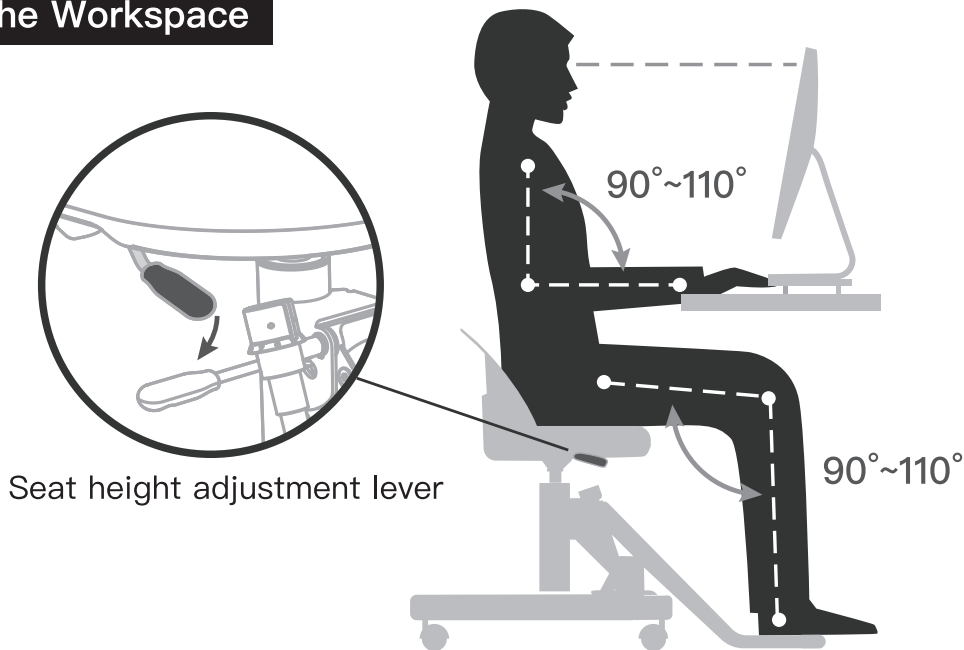

EN	<p><b>Setting Up the Workspace</b></p> <ul style="list-style-type: none"> <li>● <b>Chaircise Height:</b> When pedaling down, your thighs and calves should form an angle of 90° to 110°.</li> <li>● <b>Desk Height:</b> When your shoulders are relaxed, your elbows and the desk should form an angle of 90° to 100°.</li> <li>● <b>Monitor Height:</b> The top edge of the monitor should be level with your eyes (or slightly lower by 10°).</li> </ul>
DE	<p><b>Arbeitsumgebung einrichten</b></p> <ul style="list-style-type: none"> <li>● <b>Chaircise-Höhe:</b> Beim Heruntertreten der Pedale sollten Oberschenkel und Waden einen Winkel von 90° bis 110° bilden.</li> <li>● <b>Schreibtischhöhe:</b> Bei entspannten Schultern sollten die Ellbogen und der Schreibtisch einen Winkel von 90° bis 100° bilden.</li> <li>● <b>Monitorhöhe:</b> Die Oberkante des Monitors sollte sich auf Augenhöhe befinden (oder etwa 10° tiefer).</li> </ul>
FR	<p><b>Configuration de l'espace de travail</b></p> <ul style="list-style-type: none"> <li>● <b>Hauteur du Chaircise :</b> Lorsque vous appuyez sur les pédales, vos cuisses et vos mollets doivent former un angle de 90° à 110°.</li> <li>● <b>Hauteur du bureau :</b> Lorsque vos épaules sont détendues, vos coudes et le bureau doivent former un angle de 90° à 100°.</li> <li>● <b>Hauteur de l'écran :</b> Le bord supérieur de l'écran doit être au niveau de vos yeux (ou légèrement plus bas de 10°).</li> </ul>
ES	<p><b>Configuración del espacio de trabajo</b></p> <ul style="list-style-type: none"> <li>● <b>Altura del Chaircise:</b> Al pisar los pedales hacia abajo, sus muslos y pantorrillas deben formar un ángulo de 90° a 110°.</li> <li>● <b>Altura del escritorio:</b> Cuando sus hombros estén relajados, sus codos y el escritorio deben formar un ángulo de 90° a 100°.</li> <li>● <b>Altura del monitor:</b> El borde superior del monitor debe estar al nivel de sus ojos (o un 10° más bajo).</li> </ul>
PT	<p><b>Configurando o espaço de trabalho</b></p> <ul style="list-style-type: none"> <li>● <b>Altura do Chaircise:</b> Ao pisar nos pedais para baixo, suas coxas e panturrilhas devem formar um ângulo de 90° a 110°.</li> <li>● <b>Altura da mesa:</b> Quando seus ombros estiverem relaxados, seus cotovelos e a mesa devem formar um ângulo de 90° a 100°.</li> <li>● <b>Altura do monitor:</b> A borda superior do monitor deve estar ao nível dos seus olhos (ou 10° mais baixa).</li> </ul>
JA	<p><b>作業環境の設定</b></p> <ul style="list-style-type: none"> <li>● <b>Chaircise の高さ:</b> ペダルを踏み下ろした際、太ももとふくらはぎの角度が 90°~110° になるようにします。</li> <li>● <b>デスクの高さ:</b> 肩の力を抜いた状態で、肘とデスクの角度が 90°~100° になるようにします。</li> <li>● <b>モニターの高さ:</b> モニターの上端が目線と同じ高さ (または 10° ほど下) になるようにします。</li> </ul>
TCN	<p><b>設定作業環境</b></p> <ul style="list-style-type: none"> <li>● <b>Chaircise 高度:</b> 下踏板時大腿與小腿應呈現 90° ~ 110°</li> <li>● <b>桌面高度:</b> 肩膀放鬆時手肘與桌面應呈現 90° ~ 100°</li> <li>● <b>螢幕高度:</b> 螢幕上緣應與眼睛平齊 (或略低 10°)</li> </ul>

# Getting Started

## How to Use Your Chaircise

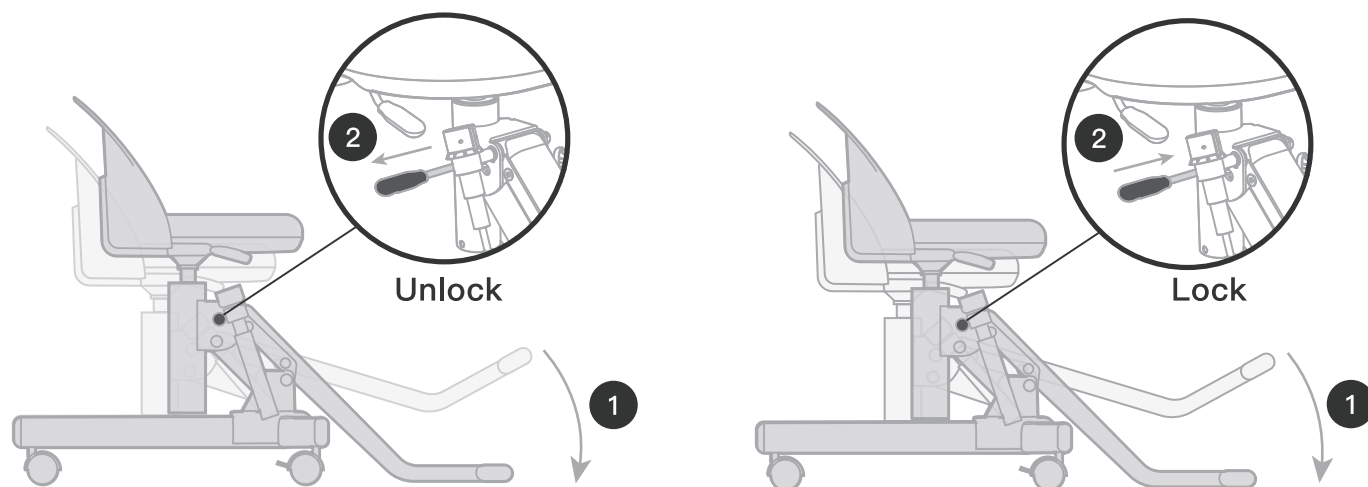

EN	<p><b>Unlocking Chaircise Pedals:</b> Step the pedals down to the bottom and simultaneously pull out the <b>Locking Pin</b>.</p> <p><b>Locking Chaircise Pedals:</b> Step the pedals down to the bottom and simultaneously push in the <b>Locking Pin</b>.</p>
DE	<p><b>Chaircise–Pedale entriegeln:</b> Treten Sie die Pedale ganz nach unten und ziehen Sie gleichzeitig den <b>Locking Pin</b> heraus.</p> <p><b>Chaircise–Pedale verriegeln:</b> Treten Sie die Pedale ganz nach unten und drücken Sie gleichzeitig den <b>Locking Pin</b> fest hinein.</p>
FR	<p><b>Déverrouiller les pédales du Chaircise :</b> Appuyez à fond sur les pédales tout en tirant le <b>Locking Pin</b> vers l'extérieur.</p> <p><b>Verrouiller les pédales du Chaircise :</b> Appuyez à fond sur les pédales tout en poussant fermement le <b>Locking Pin</b> vers l'intérieur.</p>
ES	<p><b>Desbloquear los pedales del Chaircise:</b> Presione los pedales hasta el fondo y al mismo tiempo tire hacia afuera del <b>Locking Pin</b>.</p> <p><b>Bloquear los pedales del Chaircise:</b> Presione los pedales hasta el fondo y al mismo tiempo empuje hacia adentro el <b>Locking Pin</b>.</p>
PT	<p><b>Desbloquear os pedais do Chaircise:</b> Pise nos pedais até o fim e, ao mesmo tempo, puxe o <b>Locking Pin</b> para fora.</p> <p><b>Bloquear os pedais do Chaircise:</b> Pise nos pedais até o fim e, ao mesmo tempo, empurre o <b>Locking Pin</b> para dentro.</p>
JA	<p><b>Chaircise ペダルのロック解除：</b> ペダルを一番下まで踏み込みながら、「<b>鎖定插銷 (Locking Pin)</b>」を引き出します。</p> <p><b>Chaircise ペダルのロック：</b> ペダルを一番下まで踏み込みながら、「<b>鎖定插銷 (Locking Pin)</b>」を押し込みます。</p>
TCN	<p><b>解鎖Chaircise踏板：</b> 將踏板往下踩到底，同時拉出<b>固定插銷</b>。</p> <p><b>固定Chaircise踏板：</b> 將踏板往下踩到底，同時插入<b>固定插銷</b>。</p>

# Getting Started

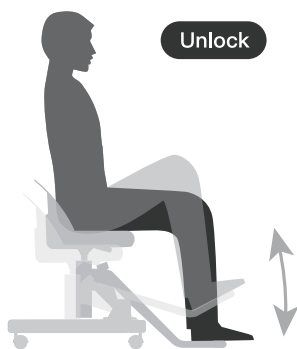

Mode1

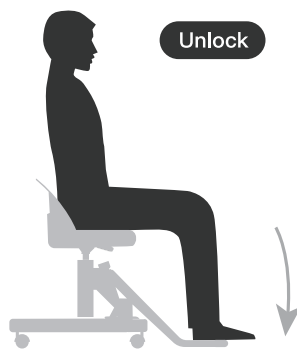

Mode2



Mode3

EN	1. Dynamic Pedaling Mode	<ul style="list-style-type: none"> <li>● <b>Method:</b> Pedal down back and forth with both feet.</li> <li>● <b>Benefit:</b> Promotes hip mobility and lower body aerobics.</li> </ul>
	2. Core Stability Mode	<ul style="list-style-type: none"> <li>● <b>Method:</b> Exert force with your heels and press down steadily.</li> <li>*Note: You can keep the pedals suspended to train core stability.</li> <li>● <b>Benefit:</b> Awakens the core and trains stability.</li> </ul>
	3. Fixed Mode	<ul style="list-style-type: none"> <li>● <b>Method:</b> Push in the <b>Locking Pin</b> to lock.</li> <li>● <b>When to use:</b> When you need to work statically, relax, or leave the seat.</li> </ul>
DE	1. Dynamischer Tretmodus	<ul style="list-style-type: none"> <li>● <b>Methode:</b> Treten Sie mit beiden Füßen abwechselnd auf und ab.</li> <li>● <b>Vorteil:</b> Fördert die Hüftbeweglichkeit und die Aerobic des Unterkörpers.</li> </ul>
	2. Core-Stabilitätsmodus (Rumpfstabilisierung)	<ul style="list-style-type: none"> <li>● <b>Methode:</b> Üben Sie mit den Fersen Kraft aus und treten Sie kontinuierlich und stabil nach unten.</li> <li>*Hinweis: Sie können die Pedale in der Schwebelage halten, um die Rumpfstabilität zu trainieren.</li> <li>● <b>Vorteil:</b> Aktiviert die Rumpfmuskulatur und trainiert die Stabilität.</li> </ul>
	3. Fixierter Modus	<ul style="list-style-type: none"> <li>● <b>Methode:</b> Drücken Sie den <b>Locking Pin</b> hinein, um ihn zu verriegeln.</li> <li>● <b>Wann verwenden:</b> Wenn Sie statisch arbeiten, entspannen oder den Sitz verlassen möchten.</li> </ul>
FR	1. Mode de pédalage dynamique	<ul style="list-style-type: none"> <li>● <b>Méthode :</b> Pédalez d'avant en arrière avec les deux pieds.</li> <li>● <b>Avantage :</b> Favorise la mobilité des hanches et l'aérobic du bas du corps.</li> </ul>
	2. Mode de stabilité du tronc (Gainage)	<ul style="list-style-type: none"> <li>● <b>Méthode:</b> Exercez une force avec vos talons et appuyez fermement et continuellement vers le bas.</li> <li>*Remarque : Vous pouvez maintenir les pédales suspendues pour entraîner la stabilité du tronc.</li> <li>● <b>Avantage:</b> Éveille le tronc et entraîne la stabilité</li> </ul>
	3. Mode fixe	<ul style="list-style-type: none"> <li>● <b>Méthode :</b> Enfoncez le <b>Locking Pin</b> pour verrouiller.</li> <li>● <b>Quand l'utiliser :</b> Pour le travail statique, la détente ou lorsque vous quittez le siège.</li> </ul>
ES	1. Modo de pedaleo dinámico	<ul style="list-style-type: none"> <li>● <b>Método:</b> Pedalee hacia abajo de un lado a otro con ambos pies.</li> <li>● <b>Beneficio:</b> Promueve la movilidad de la cadera y los aeróbicos de la parte inferior del cuerpo.</li> </ul>
	2. Core Stability Mode	<ul style="list-style-type: none"> <li>● <b>Método:</b> Ejercer fuerza con los talones y presione hacia abajo de manera constante.</li> <li>*Nota: Puede mantener los pedales suspendidos para entrenar la estabilidad del core.</li> <li>● <b>Beneficio:</b> Despierta el core y entrena la estabilidad.</li> </ul>
	3. Modo fijo	<ul style="list-style-type: none"> <li>● <b>Método:</b> Empuje el <b>Locking Pin</b> para bloquear.</li> <li>● <b>Cuándo usar:</b> Cuando necesite trabajar estáticamente, relajarse o dejar el asiento.</li> </ul>
PT	1. Modo de pedalada dinâmica	<ul style="list-style-type: none"> <li>● <b>Método:</b> Pedale para baixo de um lado para o outro com os dois pés.</li> <li>● <b>Benefício:</b> Promove a mobilidade do quadril e a aeróbica da parte inferior do corpo.</li> </ul>
	2. Modo de estabilidade do core	<ul style="list-style-type: none"> <li>● <b>Método:</b> Exerça força com os calcanhares e pressione para baixo de forma constante.</li> <li>*Nota: Você pode manter os pedais suspensos para treinar a estabilidade do core.</li> <li>● <b>Benefício:</b> Desperta o core e treina a estabilidade.</li> </ul>
	3. Modo fixo	<ul style="list-style-type: none"> <li>● <b>Método:</b> Empurre o <b>Locking Pin</b> para travar.</li> <li>● <b>Quando usar:</b> Quando precisar trabalhar estaticamente, relaxar ou sair do assento.</li> </ul>

# Getting Started

JA	1. ダイナミックペダルモード	<ul style="list-style-type: none"> <li>● 方法：両足で交互に踏み込みます。</li> <li>● 効果：股関節の可動域を広げ、下半身の有酸素運動を促進します。</li> </ul>
	2. 体幹安定モード	<ul style="list-style-type: none"> <li>● 方法：かかとに力を入れ、持続的かつ安定して踏み込みます。 *ペダルを宙に浮かせたまま維持することで、体幹の安定性を鍛えることができます。</li> <li>● 効果：体幹を呼び覚まし、安定性をトレーニングします。</li> </ul>
	3. 固定モード	<ul style="list-style-type: none"> <li>● 方法：「<b>鎖定插銷 (Locking Pin)</b>」を押し込んでロックします。</li> <li>● 使用時：静止して作業する時、リラックスする時、または席を離れる時に使用します。</li> </ul>
TCN	1. 動態踩踏模式	<ul style="list-style-type: none"> <li>● 方法：雙腳來回下踩。</li> <li>● 效果：促進腕部活動與下肢有氧。</li> </ul>
	2. 核心穩定模式	<ul style="list-style-type: none"> <li>● 方法：腳跟發力，持續穩定下踩。 *可維持踏板懸空，訓練核心穩定。</li> <li>● 效果：喚醒核心、訓練穩定度。</li> </ul>
	3. 固定模式	<ul style="list-style-type: none"> <li>● 方法：鎖定固定插銷。</li> <li>● 使用時：需要靜止辦公、放鬆或離開座位時。</li> </ul>

## Note:

- **Anti-Collision Reminder:** This product features extended pedals. Before rotating the seat, ensure there is sufficient safe space around you to avoid hitting others or furniture.
- **Anti-Tripping and Locking:** When leaving the seat or temporarily not in use, step the pedals to the bottom and push in the **Locking Pin** to fix them. It is also recommended to push the product under a desk for proper storage to prevent tripping accidents caused by the pedals.

## Hinweis:

- **Kollisionsschutz-Erinnerung:** Dieses Produkt verfügt über verlängerte Pedale. Stellen Sie vor dem Drehen des Sitzes sicher, dass genügend Freiraum vorhanden ist, um Zusammenstöße mit Personen oder Möbeln zu vermeiden.
- **Stolperschutz und Verriegelung:** Wenn Sie den Sitz verlassen oder das Produkt vorübergehend nicht benutzen, treten Sie die Pedale ganz nach unten und drücken Sie den **Locking Pin** hinein, um sie zu fixieren. Es wird außerdem empfohlen, das Produkt zur sicheren Aufbewahrung unter einen Schreibtisch zu schieben, um Stolperunfälle durch die Pedale zu vermeiden.

## Remarque:

- **Rappel anti-collision :** Ce produit est équipé de pédales allongées. Avant de faire pivoter le siège, assurez-vous de disposer d'un espace de sécurité suffisant autour de vous pour éviter de heurter d'autres personnes ou des meubles.
- **Anti-trébuchement et verrouillage :** Lorsque vous quittez le siège ou ne l'utilisez pas temporairement, appuyez à fond sur les pédales et poussez le **Locking Pin** pour les fixer. Il est également recommandé de glisser le produit sous un bureau pour le ranger correctement afin d'éviter les accidents de trébuchement causés par les pédales.

## Nota:

- **Recordatorio anticollisión:** Este producto cuenta con pedales extendidos. Antes de girar el asiento, confirme que haya suficiente espacio seguro alrededor para evitar golpear a otras personas o muebles.
- **Antitropiezos y bloqueo:** Al dejar el asiento o no usarlo temporalmente, presione los pedales hasta el fondo y empuje el **Locking Pin** para fijarlos. También se recomienda empujar el producto debajo de un escritorio para guardarlo adecuadamente y evitar accidentes por tropiezos causados por los pedales.

## Nota:

- **Lembrete anticollisão:** Este produto possui pedais estendidos. Antes de girar o assento, confirme se há espaço seguro suficiente ao redor para evitar bater em outras pessoas ou móveis.
- **Antitropeço e bloqueio:** Ao sair do assento ou não o utilizar temporariamente, pise nos pedais até o fim e empurre o **Locking Pin** para fixá-los. Também é recomendável empurrar o produto para baixo de uma mesa para armazenamento adequado, a fim de evitar acidentes de tropeço causados pelos pedais.

## 注意：

- **衝突防止のお願い：**本製品には拡張ペダルがあります。シートを回転させる前に、他人や家具にぶつからないよう周囲の安全スペースを確保してください。
- **つまずき防止とロック：**席を離れる時や一時的に使用しない時は、ペダルを一番下まで踏み込み、「**鎖定插銷 (Locking Pin)**」を押し込んで固定してください。ペダルによるつまずき事故を防ぐため、デスクの下に押し込んで適切に収納することをお勧めします。

## 注意：

- **防撞提醒：**本產品具延伸踏板，旋轉座椅前請確認四周安全空間，避免撞擊他人或傢俱。
- **防絆與鎖定：**離開座位或暫不使用時，請將踏板踩到底並推入「**鎖定插銷 (Locking Pin)**」固定，並建議推入桌下妥善收納，以免踏板造成絆倒意外。

# Getting Started

## How to Use Your Chaircise

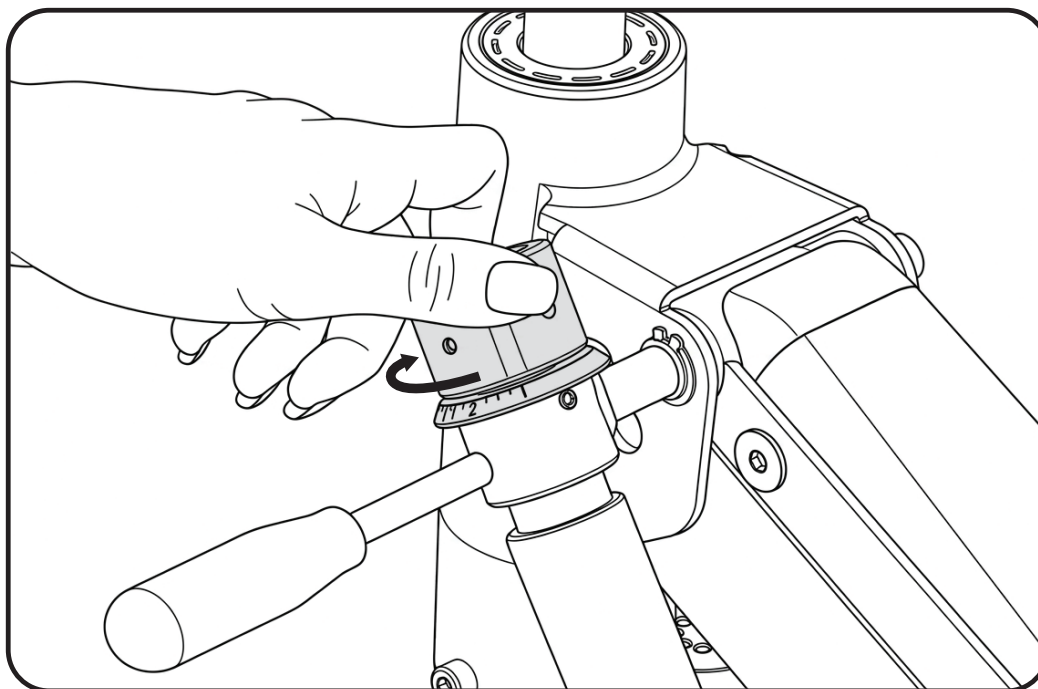

EN	<p><b>How to Adjust Resistance</b> Rotate the resistance knob to adjust the resistance value.</p>	<p>1 ←————→ 9 Hard Easy</p>
DE	<p><b>Widerstand einstellen</b> Drehen Sie den Widerstandsregler, um den Widerstandswert anzupassen.</p>	<p>1 ←————→ 9 Schwer Leicht</p>
FR	<p><b>Comment régler la résistance</b> Tournez la molette de résistance pour ajuster le niveau de résistance.</p>	<p>1 ←————→ 9 Difficile Facile</p>
ES	<p><b>Cómo ajustar la resistencia</b> Gire la perilla de resistencia para ajustar el valor de resistencia.</p>	<p>1 ←————→ 9 Difícil Fácil</p>
PT	<p><b>Como ajustar a resistência</b> Gire o botão de resistência para ajustar o valor da resistência.</p>	<p>1 ←————→ 9 Pesado (Difícil) Leve (Fácil)</p>
JA	<p><b>負荷の調整方法</b> 負荷調整ノブを回して、負荷の数値を調整します。</p>	<p>1 ←————→ 9 重い 軽い</p>
TCN	<p><b>如何調整阻力</b> 旋轉阻力旋鈕，調整阻力數值。</p>	<p>1 ←————→ 9 費力 輕鬆</p>

# Download Wonder Core App



Available on the  
**App Store**

ANDROID APP ON  
**Google play**



Exclusive App



Usage guide



Training Analysis



Online Courses

EN	<ol style="list-style-type: none"> <li>1. Search for <b>"Wonder Core"</b> on the App Store or Google Play, or scan the QR code to install the exclusive app.</li> <li>2. Follow the instructions and <b>become a member on the Wonder Core App</b> to explore rich content and fitness services.</li> </ol>
DE	<ol style="list-style-type: none"> <li>1. Suchen Sie im App Store oder bei Google Play nach <b>"Wonder Core"</b> oder scannen Sie den QR-Code, um die exklusive App zu installieren.</li> <li>2. Folgen Sie den Anweisungen und werden Sie Mitglied in der Wonder Core App, um auf vielfältige Inhalte und Fitness Dienste zuzugreifen.</li> </ol>
FR	<ol style="list-style-type: none"> <li>1. Recherchez <b>"Wonder Core"</b> dans l'App Store ou sur Google Play, ou scannez le code QR pour installer l'application exclusive.</li> <li>2. Suivez les instructions et devenez membre sur l'application Wonder Core pour découvrir de nombreux contenus et services de fitness.</li> </ol>
ES	<ol style="list-style-type: none"> <li>1. Busque <b>"Wonder Core"</b> en la App Store o en Google Play, o escanee el código QR para instalar la aplicación exclusiva.</li> <li>2. Siga las instrucciones y únase como miembro en la app de Wonder Core para acceder a contenido exclusivo y servicios de fitness.</li> </ol>
PT	<ol style="list-style-type: none"> <li>1. Procure por <b>"Wonder Core"</b> na App Store ou no Google Play, ou escaneie o código QR para instalar o aplicativo exclusivo.</li> <li>2. Siga as instruções e torne-se membro no aplicativo Wonder Core para explorar conteúdos e serviços de fitness completos.</li> </ol>
JA	<ol style="list-style-type: none"> <li>1. App Store または Google Play で「<b>Wonder Core</b>」と検索するか、QRコードをスキャンして専用アプリをインストールしてください。</li> <li>2. 指示に従って会員登録を行い、Wonder Coreアプリで豊富なコンテンツやフィットネスサービスをお楽しみください。</li> </ol>
TCN	<ol style="list-style-type: none"> <li>1. 請在App Store或Google Play上搜尋<b>"Wonder Core"</b>或掃描QR Code前往安裝專用App。依</li> <li>2. 照APP指示加入會員，即可探索豐富課程內容與專屬服務!</li> </ol>

# Product Maintenance

EN	<ul style="list-style-type: none"> <li>● <b>Body and frame cleaning:</b> When dirty, dilute a neutral detergent with water, moisten a cloth to carefully wipe the dirt off metal and plastic parts, and then dry with a dry cloth.</li> <li>● <b>Seat cushion cleaning:</b> The seat cushion is made of high-density foam and fabric. Prioritize using a vacuum cleaner or soft brush to remove dust. If there are obvious stains, use a commercially available slightly damp fabric cleaner to wipe gently. Do not wash directly with water or use an overly wet cloth to prevent water from seeping in and damaging the foam.</li> <li>● <b>Caster and mechanism maintenance:</b> It is recommended to regularly check and remove hair and dust on the casters and the pedal's moving mechanism to maintain the product's smoothness and quietness.</li> <li>● <b>Precautions:</b> Do not use alkaline detergents, thinners, volatile oils, or other solvents to wipe this product, to avoid causing the surface material to fade or be damaged.</li> </ul>
DE	<ul style="list-style-type: none"> <li>● <b>Reinigung von Gehäuse und Rahmen:</b> Bei Verschmutzung ein neutrales Reinigungsmittel mit Wasser verdünnen, ein Tuch anfeuchten, um Schmutz von Metall- und Kunststoffteilen sorgfältig abzuwischen, und anschließend mit einem trockenen Tuch abtrocknen.</li> <li>● <b>Reinigung des Sitzkissens:</b> Das Sitzkissen besteht aus hochdichtem Schaumstoff und Stoff. Verwenden Sie vorzugsweise einen Staubsauger oder eine weiche Bürste, um Staub zu entfernen. Wischen Sie bei deutlichen Flecken vorsichtig mit einem handelsüblichen, leicht feuchten Textilreiniger ab. Nicht direkt mit Wasser abwaschen oder ein zu nasses Tuch verwenden, um zu verhindern, dass Wasser eindringt und den Schaumstoff beschädigt.</li> <li>● <b>Wartung von Rollen und Mechanismus:</b> Es wird empfohlen, regelmäßig Haare und Staub von den Rollen und dem Bewegungsmechanismus des Pedals zu überprüfen und zu entfernen, um die Leichtgängigkeit und Geräuschlosigkeit des Produkts zu erhalten.</li> <li>● <b>Vorsichtsmaßnahmen:</b> Verwenden Sie keine alkalischen Reinigungsmittel, Verdünnern, flüchtigen Öle oder andere Lösungsmittel, um dieses Produkt abzuwischen, da dies zum Ausbleichen oder zur Beschädigung des Oberflächenmaterials führen kann.</li> </ul>
FR	<ul style="list-style-type: none"> <li>● <b>Nettoyage du corps et du cadre :</b> En cas de saleté, diluez un détergent neutre avec de l'eau, humidifiez un chiffon pour essuyer soigneusement la saleté des pièces en métal et en plastique, puis séchez avec un chiffon sec.</li> <li>● <b>Nettoyage du coussin de siège :</b> Le coussin de siège est fait de mousse à haute densité et de tissu. Privilégiez l'utilisation d'un aspirateur ou d'une brosse douce pour enlever la poussière ; en cas de taches évidentes, essayez doucement avec un nettoyeur pour tissus du commerce légèrement humide. Ne lavez pas directement à l'eau et n'utilisez pas de chiffon trop mouillé pour éviter que l'eau ne s'infilte et n'endommage la mousse.</li> <li>● <b>Entretien des roulettes et du mécanisme :</b> Il est recommandé de vérifier et d'enlever régulièrement les cheveux et la poussière sur les roulettes et le mécanisme de mouvement de la pédale afin de maintenir la fluidité et le silence du produit.</li> <li>● <b>Précautions :</b> N'utilisez pas de détergents alcalins, de diluants, d'huiles volatiles ou d'autres solvants pour essuyer ce produit, afin d'éviter la décoloration ou l'endommagement du matériau de surface.</li> </ul>
ES	<ul style="list-style-type: none"> <li>● <b>Limpeza del cuerpo y la estructura:</b> Cuando esté sucio, diluya un detergente neutro con agua, humedezca un paño para limpiar cuidadosamente la suciedad de las piezas de metal y plástico, y luego seque con un paño seco.</li> <li>● <b>Limpeza del cojín del asiento:</b> El cojín del asiento está hecho de espuma de alta densidad y tela. Priorice el uso de una aspiradora o un cepillo suave para eliminar el polvo; en caso de manchas evidentes, limpie suavemente con un limpiador de telas comercial ligeramente húmedo. No lave directamente con agua ni use un paño demasiado mojado para evitar que el agua se filtre y dañe la espuma.</li> <li>● <b>Mantenimiento de ruedas y mecanismos:</b> Se recomienda revisar y eliminar regularmente el cabello y el polvo de las ruedas y del mecanismo de movimiento del pedal para mantener la suavidad y el silencio del producto.</li> <li>● <b>Precauciones:</b> No use detergentes alcalinos, diluyentes, aceites volátiles u otros solventes para limpiar este producto, a fin de evitar que el material de la superficie se decolore o se dañe.</li> </ul>
PT	<ul style="list-style-type: none"> <li>● <b>Limpeza do corpo e da estrutura:</b> Quando estiver sujo, dilua um detergente neutro com água, umedeça um pano para limpar cuidadosamente a sujeira das peças de metal e plástico e, em seguida, seque com um pano seco.</li> <li>● <b>Limpeza da almofada do assento:</b> A almofada do assento é feita de espuma de alta densidade e tecido. Priorize o uso de um aspirador de pó ou uma escova macia para remover a poeira; para manchas óbvias, limpe suavemente com um limpador de tecidos comercial levemente úmido. Não lave diretamente com água nem use um pano excessivamente molhado para evitar que a água penetre e danifique a espuma.</li> <li>● <b>Manutenção de rodízios e mecanismos:</b> Recomenda-se verificar e remover regularmente cabelos e poeira dos rodízios e do mecanismo de movimento do pedal para manter a suavidade e o silêncio do produto.</li> <li>● <b>Precauções:</b> Não use detergentes alcalinos, diluentes, óleos voláteis ou outros solventes para limpar este produto, a fim de evitar o desbotamento ou danos ao material da superfície.</li> </ul>
JA	<ul style="list-style-type: none"> <li>● <b>本体とフレームの清掃:</b> 汚れがある場合は、中性洗剤を水で薄め、布を湿らせて金属およびプラスチック部品の汚れを丁寧に拭き取り、その後乾いた布で乾拭きしてください。</li> <li>● <b>座面クッションの清掃:</b> 座面クッションは高密度ウレタンフォームと布素材でできています。ほこりを取り除く際は、掃除機または柔らかいブラシを優先して使用してください。目立つ汚れがある場合は、市販の布用クリーナーを少し湿らせて優しく拭き取ってください。水分が染み込んでウレタンフォームが破損するのを防ぐため、直接水洗いしたり、濡れすぎた布を使用したりしないでください。</li> <li>● <b>キャスターと機構のメンテナンス:</b> 製品の滑らかさと静音性を維持するため、キャスターおよびペダル可動部の髪の毛やほこりを定期的に確認し、取り除くことをお勧めします。</li> <li>● <b>注意事項:</b> 表面素材の色落ちや損傷を防ぐため、本製品を拭く際にアルカリ性洗剤、シンナー、揮発油などの溶剤を使用しないでください。</li> </ul>
TCN	<ul style="list-style-type: none"> <li>● <b>機身與支架清潔:</b> 髒污時，可用中性清潔劑加水稀釋，以抹布沾濕仔細擦拭金屬與塑膠部件的髒污，再用乾布擦乾。</li> <li>● <b>座墊清潔:</b> 座墊為高密度泡棉與布面材質，請優先使用吸塵器或軟毛刷清除灰塵；若有明顯污漬，請使用市售微濕的布面清潔劑輕柔擦拭，切勿用水直接沖洗或使用過濕的抹布，以免水分滲入破壞泡棉。</li> <li>● <b>滑輪與機構保養:</b> 建議定期檢查並清除椅輪及踏板活動機構上的毛髮與灰塵，以維持產品滑順度與靜音效果。</li> <li>● <b>注意事項:</b> 請勿使用鹼性清潔劑、稀釋溶劑、揮發油等溶劑擦拭本產品，以免造成表面材質褪色或損壞。</li> </ul>

# Warranty

EN	<p><b>Warranty Period : 1 year</b></p> <ul style="list-style-type: none"><li>● <b>Warranty Coverage:</b> Products manufactured, commissioned, or sold by the company, legally sold, and without any account disputes or arrears fall within the scope of this clause. Customers in need of warranty service should contact Wonder Core Co., Ltd. (hereinafter referred to as the Company) and present the purchase receipt.</li><li>● <b>Product Warranty Content:</b> The manufacturer is responsible for a one-year warranty for the products sold, starting from the purchase date. If a product malfunctions under normal use by the customer and is identified by the manufacturer as a problem with the product itself within the warranty period, the Company will unconditionally repair or replace defective parts free of charge. Abnormal use, personal items that have been unsealed or used, do not fall within the warranty coverage, and even during the warranty period, the Company may charge a basic service fee or the cost of replacing parts. Abnormal use includes man-made damage, natural disasters, pests, external environments, consumables... and other abnormal conditions caused by external forces.</li></ul>
DE	<p><b>Garantiezeitraum : 1 Jahr</b></p> <ul style="list-style-type: none"><li>● <b>Garantieumfang :</b> Produkte, die vom Unternehmen hergestellt, in Auftrag gegeben oder legal verkauft wurden und keine offenen Streitigkeiten oder Zahlungsausstände aufweisen, fallen unter diese Bestimmung. Kunden, die Garantieleistungen benötigen, sollten sich an Wonder Core Co., Ltd. (nachfolgend „das Unternehmen“) wenden und den Kaufbeleg vorlegen.</li><li>● <b>Garantie Inhalt :</b> Der Hersteller gewährt eine einjährige Garantie ab dem Kaufdatum. Tritt bei normaler Nutzung ein Defekt auf und wird dieser vom Hersteller als Produktbezogen bestätigt, repariert oder ersetzt das Unternehmen die defekten Teile kostenlos. Abnormale Nutzung sowie geöffnete oder gebrauchte persönliche Artikel sind von der Garantie ausgeschlossen. Auch während der Garantiezeit kann das Unternehmen bei missbräuchlicher Nutzung eine Servicegebühr oder die Kosten für Ersatzteile berechnen. Abnormale Nutzung umfasst unter anderem: vom Menschen verursachte Schäden, Naturkatastrophen, Schädlingsbefall, äußere Umwelteinflüsse oder Verbrauchsmaterialien.</li></ul>
FR	<p><b>Période de garantie : 1 an</b></p> <ul style="list-style-type: none"><li>● <b>Couverture de la garantie :</b> Les produits fabriqués, commandés ou légalement vendus par l'entreprise, sans litiges ni arriérés, sont couverts par cette clause. Les clients souhaitant un service de garantie doivent contacter Wonder Core Co., Ltd. (ci-après « la société ») et présenter leur reçu d'achat.</li><li>● <b>Contenu de la garantie produit :</b> Le fabricant offre une garantie d'un an à compter de la date d'achat. Si un dysfonctionnement est constaté lors d'une utilisation normale et est confirmé par le fabricant comme un défaut du produit, la société réparera ou remplacera gratuitement les pièces défectueuses. Une mauvaise utilisation, les articles personnels ouverts ou déjà utilisés ne sont pas couverts par la garantie. Même pendant la période de garantie, la société peut facturer des frais de service ou de remplacement si l'utilisation est jugée anormale (dommages causés par l'homme, catastrophes naturelles, nuisibles, conditions environnementales, consommables, etc.).</li></ul>
ES	<p><b>Período de garantía: 1 año</b></p> <ul style="list-style-type: none"><li>● <b>Cobertura de la garantía :</b> Esta cláusula cubre productos fabricados, entregados o vendidos legalmente por la empresa, sin disputas ni deudas pendientes. Los clientes que necesiten servicio de garantía deben contactar a Wonder Core Co., Ltd. (en adelante "la Empresa") y presentar el comprobante de compra.</li><li>● <b>Contenido de la garantía del producto :</b> El fabricante es responsable de una garantía de un año desde la fecha de compra. Si el producto falla durante el uso normal y el fabricante determina que se trata de un defecto de fabricación, la Empresa reparará o reemplazará las piezas defectuosas sin costo alguno. El uso anormal o los artículos personales abiertos o usados no están cubiertos. Incluso dentro del período de garantía, la Empresa podrá cobrar tarifas básicas de servicio o de piezas en casos de uso indebido (daños humanos, desastres naturales, plagas, condiciones ambientales, consumibles, etc.).</li></ul>
PT	<p><b>Período de Garantia: 1 ano</b></p> <ul style="list-style-type: none"><li>● <b>Cobertura da Garantia :</b> Esta cláusula se aplica a produtos fabricados, encomendados ou legalmente vendidos pela empresa, desde que não haja disputas ou inadimplências. Clientes que precisarem de assistência devem entrar em contato com a Wonder Core Co., Ltd. (doravante "a Empresa") e apresentar o comprovante de compra.</li><li>● <b>Conteúdo da Garantia do Produto :</b> O fabricante oferece garantia de um ano a partir da data da compra. Caso o produto apresente falha durante o uso normal e esta seja identificada como defeito de fabricação, a Empresa irá reparar ou substituir as peças defeituosas sem custos. Usos inadequados ou itens pessoais abertos ou utilizados não estão cobertos. Mesmo dentro do período de garantia, a Empresa poderá cobrar uma taxa de serviço ou de peças em casos de uso anormal, como danos causados pelo usuário, desastres naturais, pragas, ambiente externo, consumíveis, entre outros.</li></ul>
JA	<p><b>保証期間：1年間</b></p> <ul style="list-style-type: none"><li>● <b>保証の対象範囲：</b>当社が製造、委託、または正規に販売した製品であり、未払い金や係争がない場合に限り、この条項の対象となります。保証対応をご希望の場合は、Wonder Core Co., Ltd. (以下「当社」) にご連絡の上、購入証明書をご提示ください。</li><li>● <b>保証内容：</b>製品購入日から1年間、通常の使用において発生した不具合が製品起因であるとメーカーが判断した場合、当社は無償で修理または部品交換を行います。不適切な使用や、開封済み・使用済みの個人商品は保証対象外となります。保証期間内でも、異常使用とみなされる場合には、基本サービス料または部品代を請求することがあります。異常使用には、人為的損傷、自然災害、害虫被害、外部環境、消耗品などが含まれます。</li></ul>
TCN	<p><b>保固時間: 1 年</b></p> <ul style="list-style-type: none"><li>● <b>保固範圍：</b>本公司製造、委託製造、代理或販售之產品，經由合法之銷售，且無任何帳款之爭議或拖欠情形，皆在本條款有效範圍內。顧客需要保固服務時，請聯繫萬達康股份有限公司(以下稱本公司)，並出示購買憑證。</li><li>● <b>產品保固之內容：</b>原廠對所出售之產品負一年保固責任，保固期間自購買日起計算。產品在客戶正常使用下發生故障，經原廠鑑定為產品本身之問題，在保固期限內，本公司將無條件予以免費修復或更換有瑕疵之零件。非正常使用情形，或為個人用品，且已拆封或使用，不屬於保固範圍，雖在保固期間內，本公司亦得酌收基本服務費或更換零件之費用。非正常使用情形如人為損壞、天災、蟲害、外在環境、消耗品...等外力之異常狀況。</li></ul>

# Chaircise

## Specifications

Model	CH-01
Weight	14.7 kg
Maximum user weight	120 kg
Dimensions (L x W x H)	81.9 x 45.8 x 64.5 cm
Material	Steel – HIPS– PP – Foam
Country of origin	Taiwanese patent licensed, made in China
Contract manufacturer / importer	Wonder Core Co., Ltd.
Customer Service (Whatsapp)	1(954)243 2260
E-mail	supportus@wondercore.com
Address	32F., No. 213, Chaofu Rd., Xitun Dist., Taichung City 407
Website	www.wondercore.com

Safety Class: EN ISO 20957-1: 2024, Class H (Home Use)



**WONDER CORE CO., LTD.**  
32F., No. 213, Chaofu Rd.,  
Xitun Dist., Taichung City  
407, Taiwan (R.O.C.)